

A/A



CRNA GORA
GLAVNI GRAD- PODGORICA
Sekretarijat za planiranje prostora
i održivi razvoj

SEKTOR ZA IZGRADNJU I
LEGALIZACIJU OBJEKATA
Broj: 08-332/20-1221
Podgorica, 10.11.2020.godine

SEKRETARIJAT ZA PLANIRANJE PROSTORA I ODRŽIVI RAZVOJ

na osnovu :

- člana 74. Zakona o planiranju prostora i izgradnji objekata ("Službeni list Crne Gore", br. 064/17 od 06.10.2017, 044/18 od 06.07.2018, 063/18 od 28.09.2018, 011/19 od 19.02.2019, 082/20 od 06.08.2020)
 - Uredbe o povjeravanju dijela poslova Ministarstva održivog razvoja i turizma jedinicama lokalne samouprave ("Službeni list Crne Gore", br. 087/18 od 31.12.2018, 028/19 od 23.05.2019, 075/19 od 30.12.2019),
 - DUP-a " ZAGORIČ II", Odluka o usvajanju DUP-a broj Br.01-030/11-1320 od 01.12.2011.godine
 - podnietog zahtjeva: "TRUDBENIK " doo MOJKOVAC , br.08-332/20-1221 od 27.10.2019.g.
- IZDAJE :

URBANISTIČKO- TEHNIČKE USLOVE

ZA URBANISTIČKE PARCELE BROJ B29 - UP6 i B29 - UP7, DUP " ZAGORIČ 2 " ,
KATASTARSKE PARCELE 1039/1 I 1040 KO PODGORICA II

PODNOŠILAC ZAHTJEVA : "TRUDBENIK " d.o.o. MOJKOVAC

POSTOJEĆE STANJE LOKACIJE

Na osnovu lista nepokretnosti broj 4546 KO PODGORICA II i kopije plana , na kat parceli br 1040 je izgrađena porodične stambena zgrada spratnosti P , površine 31 m² sa teretom - NEMA DOZVOLU . Parcela i objekat su u svojini podnosioca zahtjeva.

Na osnovu lista nepokretnosti broj 316 KO PODGORICA II i kopije plana , na kat parceli br 1039/1 je izgrađeno:

- porodična stambena zgrada spratnosti P , površine u osnovi 108 m²
- porodična stambena zgrada spratnosti P+1 , površine u osnovi 58 m².
- tri prizemne pomoćne zgrade površine 17 m², 22m², i 15 m²

Parcela i objekti su u svojini podnosioca zahtjeva. U G listu nijesu evidentirani tereti za navedenu kat Listovi nepokretnosti i kopija plana su sastavni dio ovih UTU .

PRIRODNI USLOVI

Morfološke karakteristike

Područje Izmjena i dopuna Detaljnog urbanističkog plana „Zagorič 2“ nalazi se u sjevero-istočnom dijelu Podgorice. Obuhvata ravan teren ispod brda Gorica, i manji dio sjeverne i zapadne padine samog brda. U južnom dijelu prostor planskog dokumenta je u nagibu, tako da visina opada prema sjeveru sa visinskom razlikom od oko 23 metra, dok je teren u sjevernom dijelu blago nagnut, sa visinskom razlikom od oko 2 metra.

Najviša apsolutna kota terena nalazi se uz planiranu saobraćajnicu sa južne strane, i iznosi 80,58 mnv, a najniža je u sjevernom dijelu i iznosi 56,29 mnv.

Prema stabilnosti i nosivosti, teren je pogodan za izgradnju.

Geološke i inženjersko-geološke karakteristike

Plansko područje, kao i područje ravnice u kojoj se nalazi Podgorica, geološki posmatrano je geotektonska depresija u području Dinarida. Grad Podgorica leži na terenima koje izgrađuju mezozojski sedimenti kredne starosti (brda) i kenozojski fluvio-glacijalni sedimenti kvartara (ravni tereni). Inženjersko-geološki uslovi terena su u direktnoj zavisnosti, u prvom redu od geološkog sastava, tektonskog sklopa, klimatskih, geomorfoloških i hidrogeoloških odlika ovog područja.

Seizmička aktivnost

Prema planu makroseizmičke rejonizacije prostora Crne Gore, plansko područje se nalazi u zoni 8 (osmog) stepena MCS maksimalnog inteziteta očekivanog potresa, kojoj pripada područje opštine Podgorica.

Pedološke karakteristike

Zemljišta koja danas postoje na području opštine Podgorica nastala su kombinovanim dejstvom pedogenetskih faktora. Preovladavaju eutrična smeđa zemljišta, različita po podlozi i crvenica.

Plansko područje zauzima eutrično smeđe zemljište, na šljunku i konglomeratu u rasponu dubina od vrlo plitkog do dubokog. Osnovne karakteristike ovog zemljišta su ograničena pogodnost za poljoprivrednu i šumsku proizvodnju.

Klimatske karakteristike

Klimatski uslovi područja za koje se radi planski dokument, karakteriše slabije modifikovan maritimni uticaj Jadranskog mora. Glavne karakteristike klime su žarka i suva ljeta, dok su zime blage sa rijetkim pojavama mrazeva.

Podgorica sa prosječnom nadmorskom visinom od 52 m, smještena je u prostranoj Zetskoj ravnici, okružena planinskim padinama, što karakteriše pojavu izmijenjeno sredozemnog tipa klime. Srednja godišnja temperatura vazduha je 15.5°C. Najhladniji mjesec je januar (5°C), a najtopliji jul (26.7°C). Podgorica je jedan od najtoplijih gradova u Evropi, sa srednjim godišnjim brojem toplih dana od 50 do 70. Negativne temperature pojavljuju se u Podgorici jedino prilikom prodora hladnog vazduha sa okolnih planina.

Prosječna godišnja količina kišnih padavina je 1692 mm. Raspored padavina po godišnjim dobima je neravnomjeran. Najmanja količina je u mjesecu julu (42 mm), a najveća u decembru (248 mm).

Period sniježnih padavina traje od novembra do marta s prosječnim trajanjem 5,4 dana, a snijeg se ređe zadržava više od jednog dana.

Prosječna relativna vlažnost vazduha za oblast Podgorice je 63.6%, sa najvećom zabilježenom u novembru 72.2%, a najnižom u julu 49.4%.

Srednja godišnja suma osunčanja iznosi 2456 časova. Najsunčaniji mjesec je jul sa 344,1 časova. Najkraće osunčanje je u novembru 93,0 časova. Godišnji tok oblačnosti ima prosječnu vrijednost 5,2 desetina pokrivenosti neba.

Najveća oblačnost je u novembru 7,0. Najmanja oblačnost je u avgustu 2,8.

Pojava magle iznosi prosječno 9 dana (od oktobra do juna). Najčešće se javlja u decembru i januaru (po 2,6 dana).

Nepogode (grmljavine) javljaju se u toku godine prosječno 53,7 dana. Pojava grada registruje se u svega 0,9 dana prosječno godišnje.

Prema vrijednostima godišnjih učestalosti pravaca vjetrova najveću učestalost javljanja ima sjeverni vjetar (N), koji je zastupljen sa 227‰, a najmanju istočni vjetar (E) sa svega 6‰.

Sjeverni vjetar se najčešće javlja ljeti, a najmanje u proljeće. Najveću srednju brzinu ima sjeveroistočni vjetar (6,2 met/sec.), a najveću vrijednost ima zimi (8,9 met/sec.). Najveća zabilježena brzina vjetra je 34,8 met/sec.

PLANIRANO STANJE -

Parcelacija

Podjela planskog područja izvršena je na nivou blokova koji su podijeljeni na urbanističke parcele numerički označene. Urbanističkom parcelacijom poštovane su u najvećoj mogućoj mjeri vlasničke parcele, na osnovu parcelacije iz važećeg plana Uprave za nekretnine kao i snimljeno stanje u postupku izrade ažurnih katastarsko geodetskih podloga.

Granice pojedinačnih urbanističkih parcela određene su precizno koordinatama prelomnih tačaka i prikazane u grafičkom prilogu, ali se moraju provjeriti u trenutku realizacije planskog rešenja, zbog mogućih odstupanja od stvarnog stanja, zbog deformacija nastalih u izradi digitalnog plana. Ukoliko, na postojećim granicama parcela dođe do neslaganja između zvaničnog katastra i plana, mjerodavan je zvanični katastar.

Preparcelacija, odnosno izmjena granica katastarskih parcela vršena je uglavnom zbog formiranja saobraćajnih koridora.

Planom su određene minimalne površine parcela za izgradnju objekata stanovanja malih gustina. Lokacije za izgradnju objekata malih gustina mogu se formirati objedinjavanjem urbanističkih parcela do maksimalne površine određene ovim planom.

	min parcela	max parcela
Slobodnostojeći objekti	220m ²	700m ²
Dvojni objekti	400m ² (2x180)	600m ² (2x300m ²)
Objekti sa više stanova	700m ²	3000m ²

Svaka parcela ima obezbijeđen pristup sa saobraćajnice. Širina pristupne površine je minimalno 3.0m.

Regulaciona linija

Regulaciona linija u ovom dokumentu je definisana odstojanjem od osovine saobraćajnica kao linija koja dijeli javnu površinu od površina predviđenih za druge namjene.
Regulaciona linija je precizno definisana koordinatama prelomnih tačaka u grafičkom prilogu.

Građevinska linija

Građevinska linija je utvrđena ovim planom kao linija na, iznad i ispod površine zemlje, definisana grafički i/ili numerički, do koje je dozvoljeno građenje. Grafičkim prilogom plana za sve urbanističke blokove parcele i urbanističke parcele definisana je minimum jedna građevinska linija, ili dvije, koje predstavljaju obodnu granicu izgradnje na, ispod i iznad površine zemlje.

Građevinske linije unutar bloka, u odnosu na pojedinačne susjedne parcele su definisane opisno ili numerički (kao odstojanja od susjednih objekata ili granica parcele).

Minimalna udaljenost građevinske linije od granice susjedne parcele je 2,5 metra.

Udaljenost građevinske linije od granice susjedne parcele treba da iznosi najmanje četvrtinu visine objekta koji se gradi na toj građevinskoj liniji. Udaljenost se može smanjiti na osminu visine objekta, ako objekat na toj strani ne sadrži sobne otvore.

Izuzetno, građevinska linija prema susjednoj parceli može biti i na manjoj udaljenosti ili na samoj granici parcele, uz saglasnost vlasnika susjedne parcele.

Građevinske linije ispod površine zemlje mogu biti izvan utvrđenih građevinskih linija na zemlji, djelimično se mogu poklapati sa granicama parcele – lokacije na kojoj se gradi objekat, uz isključivu obavezu i odgovornost investitora da izvođenjem radova i upotrebom objekta ne ugrozi susjedne objekte i parcele.

GL suterena, za parcele u nagibu iznad pristupne saobraćajnice, je definisana na odstojanju od 3m od RL, uz mogućnost konzolnog ispusta od 1m.

Ovim planskim dokumentom građevinska linija prema javnoj površini je definisana u odnosu na regulacionu liniju.

Indeks zauzetosti

Indeks zauzetosti je količnik izgrađene površine objekta (objekata) na određenoj parceli (lokaciji, bloku, zoni) i ukupne površine parcele izražene u istim mjernim jedinicama. Izgrađena površina je definisana spoljašnjim mjerama finalno obrađenih fasadnih zidova i stubova u nivou novog – uređenog terena. Planirani maksimalni indeks zauzetosti na nivou parcele za nove objekte je 0,40.

Indeks izgrađenosti

Indeks izgrađenosti je količnik ukupne bruto građevinske površine objekata i površine parcele (lokacije, bloka, zone) izražene u istim mjernim jedinicama. Bruto građevinska površina objekata je zbir bruto površina svih nadzemnih etaža objekata, a određena je spoljašnjim mjerama finalno obrađenih zidova.

U obračun bruto građevinske površine ne ulaze prilazi, parkinzi, bazeni, igrališta (dječja, sportska), otvorene terase i druge popločane površine, krovovi ukopanih i poluukopanih garaža koji nijesu viši od 1,00 m od nulte kote objekta i koriste se za neku od navedenih namjena.

Planirani maksimalni indeks izgrađenosti na nivou parcele za nove objekte je 1,00.

Vertikalni gabarit

Vertikalni gabarit objekta je definisan brojem etaža. Vertikalni gabarit se definiše i za podzemne i za nadzemne etaže. Etaže se definišu nazivima koji proističu iz njihovih položaja u objektu.

Podzemne etaže su podrum i suteran. Podrum je podzemna etaža čiji vertikalni gabarit ne smije nadvisiti kotu trotoara više od 1.00 m. Gabariti podruma definisani su građevinskom linijom ispod zemlje, a ne mogu prelazati preko 80% površine urbanističke parcele.

Suteran je podzemna etaža zastupljena kod objekata koji su izgrađeni na denivelisanom terenu i predstavlja gabarit sa tri strane ugrađen u teren, dok je na jednoj strani kota poda suterena poklapa ili odstupa od kote terena maksimalno za 1.00 m.

Prizemlje je nadzemna etaža čija je visina:

- za garaže i tehničke prostorije do 3.0 m;
- za stambene prostore do 3.5 m;
- za poslovne prostore do 4.5 m.

Sprat je svaka etaža iznad prizemlja, a ispod potkrovlja ili krova. Potkrovlje je dio zgrade ispod kosog krova koji se koristi u skladu sa njenom namjenom i funkcijom, a čija je najniža svjetla visina na mjestu gdje se građevinska linija potkrovlja i spratova poklapaju 1,20 m. Tavan je prostor ispod krova koji se može koristiti samo za odlaganje stvari.

Visinska regulacija

Visinska regulacija definisana je spratnošću svih objekata gdje je visina etaža prema prethodno iznijetim vrijednostima, s tim da je maksimalna visina objekta od najniže kote trotoara oko objekta do kote sljemena 14,00m.

Kota prizemlja određuje se u odnosu na kotu nivelete javnog ili pristupnog puta, i to:

- kota prizemlja novih objekata na ravnom terenu ne može biti niža od kote nivelete javnog ili pristupnog puta;
- na ravnom terenu kota prizemlja može biti najviše 1,00 m viša od kote nivelete javnog ili pristupnog puta;
- za objekte na strmom terenu sa nagibom od ulice naniže, kota prizemlja može biti najviše 1,20 m niža od kote nivelete javnog puta;
- za objekte koji imaju indirektnu vezu sa javnim putem, kota prizemlja utvrđuje se kroz urbanističke uslove prema iznijetom pristupu;

URBANISTIČKO-TEHNIČKI USLOVI ZA IZGRADNJU NOVIH OBJEKATA

Prema grafičkom prilogu iz DUP-a " ZAGORIČ 2 " namjena urbanističke parcele B30 - UP10 je stanovanje male gustine (SMG)

Novi objekti se mogu graditi na svim urbanističkim parcelama, na neizgrađenim površinama, umjesto postojećih objekata ili interpolacijama između izgrađenih struktura.

Na navedenim parcelama mogu se graditi i prostori namijenjeni drugim sadržajima koji, ni na koji način, ne ometaju osnovnu namjenu i koji služe svakodnevnim potrebama stanovnika područja.

Za zone namijenjene stanovanju malih gustina planirana bruto gustina stanovanja je od 60 do 120 stanovnika po hektaru.

Veličina urbanističke parcele odnosno lokacije za izgradnju objekta je, po pravilu, u rasponu od 300 do 700 m², osim za manji broj parcela koje odstupaju od navedene površine.

Gabariti objekata i razvijena bruto građevinska površina određena je kumulativnom primjenom svih planskim dokumentom utvrđenih pravila (građevinske linije, maksimalna visina objekta, indeks izgrađenosti i indeks zauzetosti).

Za urbanističke parcele za stanovanje malih gustina, maksimalni indeks izgrađenosti je 1,00.

Vertikalni gabariti objekata se utvrđuju u svakom pojedinačnom slučaju, u skladu sa kapacitetom lokacije. Maksimalna planirana spratnost objekata je Po+P+2+Pk, odnosno Su+P+2+Pk za objekte građene na terenu u nagibu.

Horizontalni gabariti objekata se, takođe, utvrđuju u svakom pojedinačnom slučaju na osnovu kapaciteta lokacije i zadatih pravila, a jasno su uslovljeni građevinskom linijom i koeficijentom zauzetosti urbanističke parcele.

Za urbanističke parcele stanovanja malih gustina, maksimalni indeks zauzetosti je 0,40.

Dozvoljene bruto građevinske površine objekta, za svaku pojedinačnu parcelu, određuju se kao maksimalni parametri izgradnje za konkretnu lokaciju. Objekat može biti i manjeg kapaciteta od datog, ili se može realizovati fazno do maksimalnih parametara.

Objekti, po potrebi mogu imati podrumске ili suterenske prostorije. Površine suterenskih i podrumskih prostorija ne ulaze u bilanse, ukoliko se ne koriste za obavljanje poslovne djelatnosti, odnosno stanovanje.

Minimalna udaljenost objekata od granice susjedne parcele je 2,5 metra.

Udaljenost objekata od granice susjedne parcele treba da iznosi najmanje četvrtinu visine objekta.

Udaljenost se može smanjiti na osminu visine objekta, ako objekat na toj strani ne sadrži sobne otvore.

Izuzetno, objekat može biti postavljen na manjoj udaljenosti ili na samoj granici parcele, uz saglasnost vlasnika susjedne parcele.

Uslovi i smjernice uređenja zelenih površina u okviru urbanističkih parcela dati su u posebnom prilogu, sa detaljnim preporukama za projektovanje. Procenat zelenih površina mora biti najmanje 30%.

U stambenim objektima dozvoljena je organizacija poslovnih prostora (prodavnice i zanatske radnje koje ni na koji način ne ometaju osnovnu namjenu i koje služe svakodnevnom potrebama stanovnika područja, poslovne djelatnosti koje se mogu obavljati u stanovima, kao i ugostiteljstvo, zdravstvo i sport i ostale društvene djelatnosti koje služe potrebama stanovnika područja).

Na urbanističkim parcelama, naročito uz Ulicu Nikole Tesle mogu se graditi objekti za obavljanje poslovne djelatnosti i to: prodavnice i zanatske radnje koje ni na koji način ne ometaju osnovnu namjenu i koje služe svakodnevnom potrebama stanovnika područja, objekti za poslovne djelatnosti koje se mogu obavljati u stanovima, kao i ugostiteljski objekti i objekti za smještaj, objekti za kulturu, zdravstvo i sport i ostali objekti društvenih djelatnosti koje služe potrebama stanovnika područja.

PRAVILA ZA IZGRADNJU OBJEKATA

Objekti se mogu graditi kao slobodnostojeći, dvojni objekti ili kao objekti u nizu.

Prostor unutar kojeg se može graditi objekat definisan je građevinskim linijama i to na sledeći način:

- u odnosu na regulaciju ulice objekat se postavlja na ili unutar u grafičkom prilogu prikazane građevinske linije;
- u odnosu na regulaciju kolsko-pješačkih pristupa objekat se postavlja na ili unutar u grafičkom prilogu prikazane građevinske linije;
- u odnosu na susjedne parcele objekat se postavlja na ili unutar građevinskih linija koje su od granica susjednih parcela udaljene minimalno 2,5m. Uz saglasnost susjeda ovo rastojanje se može smanjiti.
- ukoliko je rastojanje između objekata 5m ili veće, na fasadama objekta je dozvoljeno otvaranje prozora stambenih prostorija.
- ukoliko je rastojanje između objekata manje od 5m, na bočnim fasadama objekta dozvoljeno je otvaranje prozora samo pomoćnih prostorija (kupaćilo, hodnik...)
- podzemne etaže mogu se graditi i van zadatih građevinskih linija, ali najviše na 80% urbanističke parcele.

Kota prizemlja može biti od 0 do 1,20m viša od kote terena.

Visina nazitka potkrovnne etaže iznosi najviše 1.20m (računajući od kote poda potkrovnne etaže do tačke preloma krovne kosine) ako se isti gradi na građevinskoj liniji odnosno do 2.2m ako dolazi do povlačenja zida u odnosu na građevinsku liniju. Nije dozvoljena izgradnja mansardnih krovova sa ili bez prepusta.

Maksimalna visina objekata je 14,00m, računajući od najniže kote uređenog terena oko objekta do sljemena krova.

Pomoćni objekti u funkciji korišćenja stambenog objekta mogu se graditi u zadnjem dijelu parcele.

Ukupna površina pomoćnih objekata je maksimalno do 30m².

U projektovanju objekata koristiti kvalitetne savremene i tradicionalne materijale, vodeći računa o usaglašenosti likovnog izraza i ambijenta.

Za spoljnu obradu objekta-fasadu, preporučuju se savremeni materijali koji daju mogućnost za originalna arhitektonska rešenja, a istovremeno su dobra zaštita objekta.

Krovove objekata predvidjeti kao kose, nagiba do 28°, krovne pokrivače adekvatne nagibu, sa svim potrebnim slojevima izolacije.

Posebnu pažnju obratiti na dizajn svjetlećih reklama i drugih elemenata vizuelnih komunikacija, s obzirom da one imaju izuzetno značajnu ulogu, kako u informativnom, tako i u likovno – estetskom pogledu.

Ograđivanje

Urbanističke parcele se mogu ograđivati na sledeći način:

- parcele se mogu ograđivati živom ili transparentnom ogradom, ili kombinacijom zidane i transparentne ograde.
- ka susjednim parcelama visina ograde može biti maksimalno 1.80m.
- visina ograde prema ulici može biti najviše 1,80m, a maksimalna visina netransparentnog dijela 80cm.
- ograde na uglu raskrsnica ne smiju uticati na preglednost raskrsnice.
- ograde se postavljaju tako da u cjelini budu na parceli koja se ograđuje, i da se kapije ne mogu otvarati izvan regulacione linije.

USLOVI ZA TRETMAN POSTOJEĆIH OBJEKATA

TIP 3 (ODNOSI SE NA UP 6)

Postojeći objekti koji se ne nalaze u cjelini unutar planirane građevinske linije u odnosu na regulacionu liniju, odnosno saobraćajnicu, a da planirani indeks izgrađenosti, indeks zauzetosti ili spratnost nijesu premašeni, mogu se rekonstruisati, dograđivati i nadgrađivati, uz poštovanje svih planom zadatih uslova.

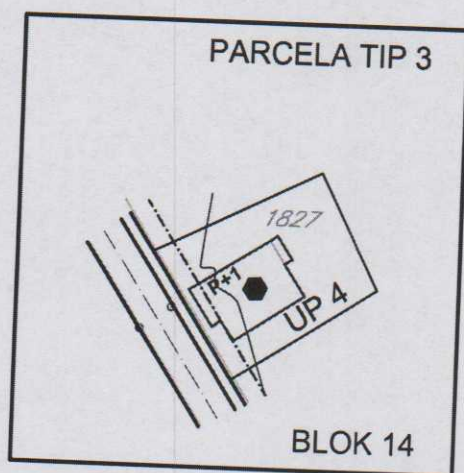

TIP 8 (ODNOSI SE NA UP 7)

- Postojeći objekti koji se nalaze na parcelama na kojima nije premašen ni jedan planom utvrđen parametar mogu se rekonstruisati (dogradnja i nadogradnja) prema urbanističkim uslovima koji su propisani planskim dokumentom.

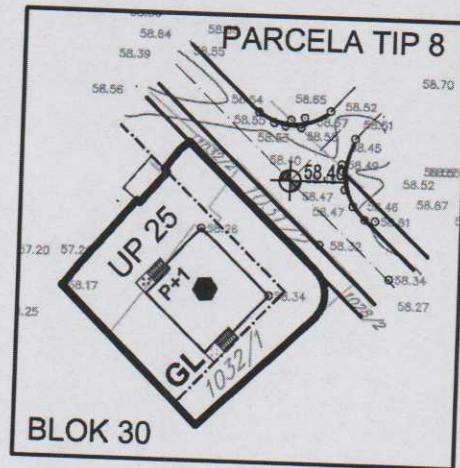

- Za sve tipove parcela
- Postojeći objekti mogu se zamijeniti novim prema urbanističkim uslovima propisanim planskim dokumentom.
- Maksimalna visina postojećih objekata koji se dograđuju može biti 1,5 puta veća od dužine kraćeg fasadnog zida.
- U postojećim stambenim objektima dozvoljena je prenamjena (dijela ili objekta u cjelini) iz stambenog u poslovne prostore (prodavnice i zanatske radnje koje ni na koji način ne ometaju osnovnu namjenu i koje služe svakodnevnim potrebama stanovnika područja, poslovne djelatnosti koje se mogu obavljati u stanovima, kao i ugostiteljstvo, zdravstvo i sport i ostale društvene djelatnosti koje služe potrebama stanovnika područja). Promjena namjene je moguća i iz poslovne u stambenu.
- Prenamjena garaža u poslovne prostore navedenih namjena je moguća ako je u okviru parcele obezbijeden odgovarajući broj parking mjesta.
- Postojeći objekti koji se nalaze na parcelama na kojima nije obezbijeden odgovarajući broj parking mjesta prema kapacitetu, potrebno je da u okviru svoje parcele organizuju parking prostor.
- Podzemne etaže koje obuhvataju manje od 80% urbanističke parcele i ne ugrožavaju susjedne parcele i objekte se zadržavaju.

INFRASTRUKTURA

STACIONARNI SAOBRAĆAJ

Obaveza investitora je da na svakoj urbanističkoj parceli, u sklopu objekta ili na parking u okviru urbanističke parcele, obezbijedi potreban broj parking mjesta prema propisanim standardima i normativima. Parkiranje se može obavljati i u višeetažnim podzemnim garažama, višeetažnim spratnim garažama, suterenskim garažama, na pločama iznad suterena ili podruma. Parking prostor treba izrađivati od asfalt betona ili raster elemenata.

Broj mjesta za parkiranje koji treba ostvariti na parceli utvrđuje se po normativu: stanovanje 1,2 PM po 100m² stambenog prostora; dječiji vrtić 8 PM na 100m², ugostiteljstvo 12 PM na 100m²; trgovina 4PM na 100m²; poslovanje – 2 PM na 100m².

Izgradnja garaža kao posebnih objekata na parceli moguća je u zadnjem dijelu parcele.

ELEKTRO ENERGETIKA

Mjesto i način priključenja objekta na elektroenergetsku mrežu određuje nakon izrade projektne dokumentacije stručne službe CEDIS-a.

TELEKOMUNIKACIONA MREŽA:

Shodno članu 26 stav 2 Zakona o elektronskim komunikacijama (Službeni list 50/08) investitor mora graditi pretplatničke komunikacione kablove, kablove za ka-blovsku distribuciju i zajednički antenski sistem.

TK mrežu projektovati odnosno izvesti prema :

- Pravilniku o tehničkim i drugim uslovima za projektovanje, izgradnju i korišćenje elektronske komunikacione mreže, elektronske komunikacione infrastrukture i povezane opreme u objektima (Sl.list CG broj 41/15).

Zakona o elektronskim komunikacijama („Sluzbeni list Crne Gore" broj: 40/ 13, 56/ 13, 2/ 17 i 49/ 19) i ostalih propisa koji su doneseni na osnovu njega.

- Sajt na kome se nalaze relevantni propisi u skladu sa kojim se obavlja izrada tehnicke dokumentacije <http://www.ekip.me/regulativa/>;
- Sajt na kome Agencija objavljuje podatke o postojecem stanju elektronske komunikacione infrastrukture <http://ekinfrastuktura.ekip.me/ekip.me>
- web portal <http://ekinfrastuktura.ekip.me/ekip/login.jsp> preko koga sve zainteresovane strane od Agencije za telekomunikacije i postansku djelatnost mogu da zatraze otvaranje korisnickog naloga, kako bi pristupili georeferenciranoj bazi podataka elektronske komunikacione infrastrukture.

HIDROTEHNIKA

Hidrotehničke instalacije projektovati i izvesti u skladu sa uslovima JP "VODOVOG I KANALIZACIJA" u prilogu ovih UTU.

PEJZAŽNO UREĐENJE

Zelenilo individualnog stanovanja

Ove zelene površine koje zauzimaju najveći dio plana treba planirati, ako je moguće, po principu predvrta i vrta:

- Ulazni, prednji dio vrta treba da ima prije svega estetski značaj, privlačnog projektantskog rešenja, sa vrstama visoke dekorativnosti i dobro održavanim travnjakom i cvjetnjakom, bogatog kolorita, kolskim prilazom i osvjetljenjem, i da bude u skladu sa ogradom i arhitekturom objekta.
- Zadnji dio vrta rešavati slobodno, kao nastavak dnevnog boravka, prostor za odmor i druženje, i zavisno od veličine planirati određeni broj stabala visokih lišćara koji će u toku ljetnih mjeseci pružiti potrebnu sjenku, pergolu, voćnjak, prostor za igru djece, mjesto za roštilj, česmu, bazen.
- Čitav prostor dvorišta, u odnosu na želje vlasnika može da bude izolovan od susjeda, intiman, sa interesantnim vizurama, stazama od materijala koji odgovaraju arhitekturi objekta i kompozicionom rešenju.
- Ako je saobraćajnica, ili neki drugi izvor buke i zagađivanja blizu, napraviti zeleni tampon granicom parcele, odnosno formirati zaštitno zelenilo moguće širine.

Jedna dobro uređena parcela od velikog značaja je vlasniku, ali i samom naselju u kom se nalazi, jer doprinosi njegovoj atraktivnosti i pozitivnom opštem utisku.

USLOVI U POGLEDU MJERA ZAŠTITE

Prilikom izrade projektne dokumentacije, a zavisno od vrste objekata, primijeniti:

- Zakon o zaštiti i spašavanju (Sl. list CG br. 13/07,05/08,86/09 i 32/11 smjernice Nacionalne strategije za vanredne situacije i nacionalni i opštinski planovi zaštite i spašavanja.
- Pravilnik o tehničkim normativima za pristupne puteve, okretnice i uređene platoe za vatrogasna vozila u blizini objekata povećanog rizika od požara (Sl. list SFRJ, br. 8/95).
- Pravilnik o tehničkim normativima za zaštitu visokih objekata od požara (Sl. list SFRJ, br. 7/84),
- Pravilnik o tehničkim normativima za zaštitu skladišta od požara i eksplozija (Sl. list SFRJ, br. 24/87),
- Pravilnik o izgradnji postrojenja z zapaljive tečnosti i o uskladištenju i pretakanju zapaljivih tečnosti (Sl. list SFRJ, br. 20/71 i 23/71),
- Pravilnik o izgradnji stanica za snabdijevanje gorivom motornih vozila i o uskladištenju i pretakanju goriva (Sl. list SFRJ, br. 27/71),
- Pravilnik o izgradnji postrojenja za tečni naftni gas i o uskladištenju i pretakanju tečnog naftnog gasa (Sl. list SFRJ, br. 24/71 i 26/71),
- Pravilnik o tehničkim normativima za zaštitu elektroenergetskih vodova nazivnog napona od 1 kV do 400 kV (Sl. list SFRJ, br. 65/88 i Sl. list SFRJ, br. 18/92).

OSTALI USLOVI

Projekat uraditi u skladu sa izdatim urbanističko-tehničkim uslovima kod ovlašćenog privrednog društva koje je upisano u centralni registar Privrednog suda za obavljanje djelatnosti izrade tehničke dokumentacije I koje ispunjavaju uslove propisane Zakonom o uređenju prostora i izgradnji objekata (» Sl. List CG«, broj 064/17 od 06.10.2017. godine).

Projektну dokumentaciju, reviziju tehničke dokumentacije uraditi u skladu sa Zakona o uređenju prostora i izgradnji objekata (» Sl. List CG«, broj 064/17 od 06.10.2017. godine) a u skladu sa Pravilnikom o načinu izrade, razmjeri I bližoj sadržini tehničke dokumentacije

Obradio :

MILORAD LUKIĆ ,dipl.ing.gradj

**OVLAŠĆENO SLUŽBENO LICE
ZA IZGRADNJU LEGALIZACIJU OBJEKATA,**

MILORAD LUKIĆ ,dipl.ing.gradj

PRILOZI:

- Grafički prilozi iz DUP-a
- Uslovi JP " VODOVOD I KANALIZACIJA"
- List nepokretnosti i kopija katastarskog plana

DOSATAVLJENO:

- Podnosiocu zahtjeva
- A/a



CRNA GORA
GLAVNI GRAD- PODGORICA
Sekretarijat za planiranje
prostora i održivi razvoj
br.08-332/20-1221
Podgorica ,10.11.2020. god.

DUP "ZAGORIČ II" Podgorica
UTU ZA UP B29-UP6 , B29-UP7 , KAT. PARCELE
1039/1, 1040 KO Podgorica II
PODNOŠILAC ZAHTEVA :
"TRUDBENIK" doo Mojkovac



GEODETSKA PODLOGA

broj priloga:
1

CRNA GORA
 GLAVNI GRAD- PODGORICA
 Sekretarijat za planiranje
 prostora i održivi razvoj
 br.08-332/20-1221
 Podgorica ,10.11.2020. god.

DUP "ZAGORIČ II " Podgorica
 UTU ZA UP B29-UP6 , B29-UP7 , KAT. PARCELE
 1039/1, 1040 KO Podgorica II
 PODNOSILAC ZAHTJEVA :
 "TRUDBENIK" doo Mojkovac

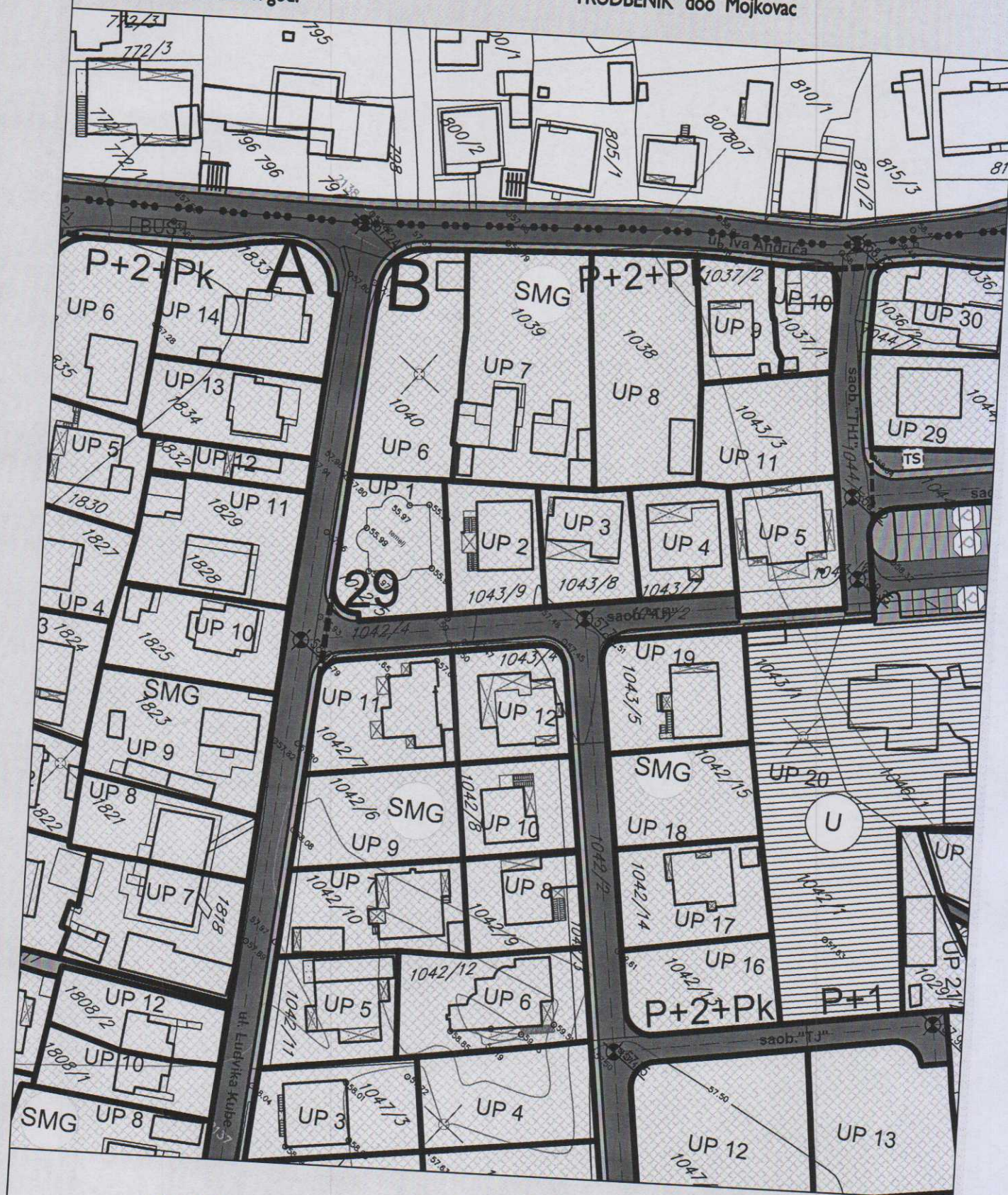

SMG

POVRŠINE ZA STANOVANJE MALE GUSTINE

NAMJENA POVRŠINA

broj priloga:
 2

CRNA GORA
GLAVNI GRAD- PODGORICA
Sekretarijat za planiranje
prostora i održivi razvoj
br.08-332/20-1221
Podgorica ,10.II.2020. god.

DUP "ZAGORIČ II" Podgorica
UTU ZA UP B29-UP6 , B29-UP7 , KAT. PARCEL
1039/I, 1040 KO Podgorica II
PODNOŠILAC ZAHTJEVA :
"TRUDBENIK" doo Mojkovac

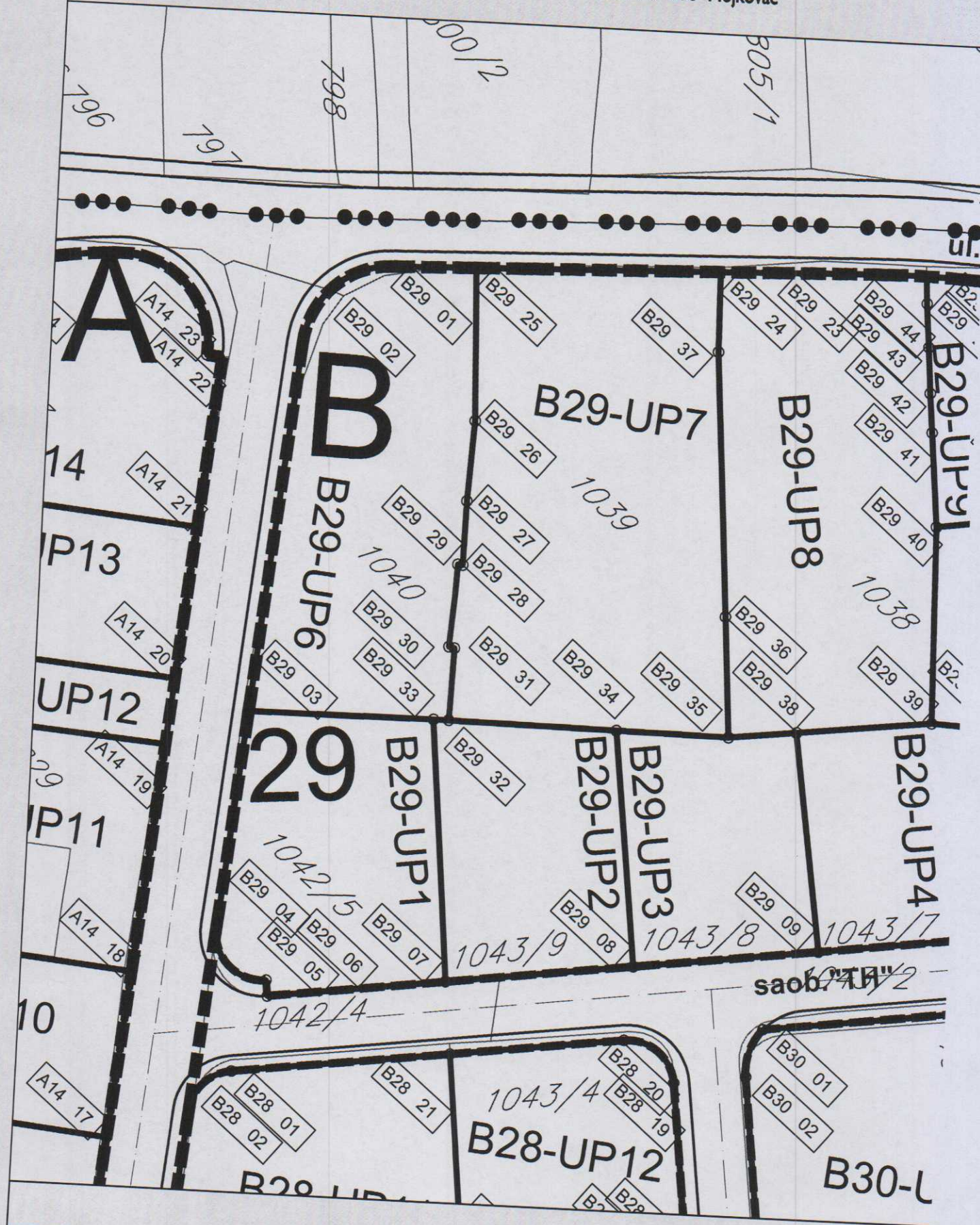

PARCELACIJA

broj priloga:
3

CRNA GORA
GLAVNI GRAD- PODGORICA
Sekretarijat za planiranje
prostora i održivi razvoj
br.08-332/20-1221
Podgorica ,10.11.2020. god.

DUP "ZAGORIČ II " Podgorica
UTU ZA UP B29-UP6 , B29-UP7 , KAT. PARCELE
1039/1, 1040 KO Podgorica II
PODNOŠILAC ZAHTJEVA :
"TRUDBENIK" doo Mojkovac

BLOK 29		
BROJ TAČKE	X	Y
01	6605584.604	4702217.819
02	6605583.176	4702206.796
03	6605603.408	4702177.090
24	6605608.482	4702239.165
25	6605590.816	4702223.373
26	6605600.680	4702212.490
27	6605605.290	4702206.290
28	6605609.160	4702201.530
29	6605608.760	4702201.250
30	6605613.510	4702194.790
31	6605614.020	4702195.050
32	6605618.260	4702189.630
33	6605617.120	4702188.670
34	6605630.920	4702199.930

BLOK 29		
BROJ TAČKE	X	Y
35	6605639.350	4702206.810
36	6605631.280	4702215.110
37	6605613.540	4702233.360
29	6605608.760	4702201.250
30	6605613.510	4702194.790
31	6605614.020	4702195.050
32	6605618.260	4702189.630
33	6605617.120	4702188.670
34	6605630.920	4702199.930
35	6605639.350	4702206.810
36	6605631.280	4702215.110
37	6605613.540	4702233.360

PARCELACIJA-KOORDINATE UP

broj priloga:
3A

CRNA GORA
 GLAVNI GRAD- PODGORICA
 Sekretarijat za planiranje
 prostora i održivi razvoj
 br.08-332/20-1221
 Podgorica, 10.11.2020. god.

DUP "ZAGORIČ II" Podgorica
 UTU ZA UP B29-UP6, B29-UP7, KAT. PARCELE
 1039/1, 1040 KO Podgorica II
 PODNOSILAC ZAHTJEVA:
 "TRUDBENIK" doo Mojkovac

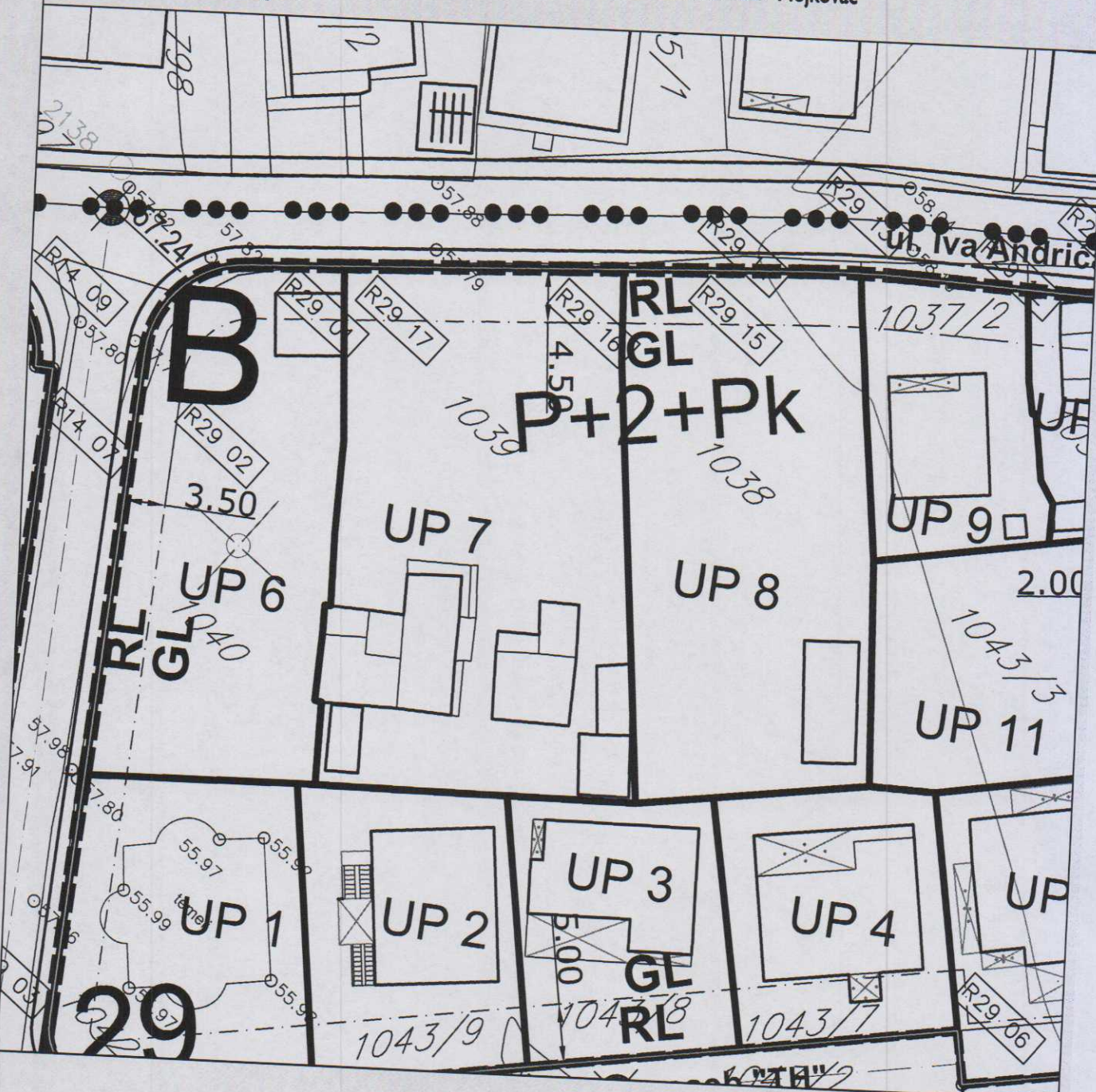

KOORDINATE PRELOMNIH TAČAKA
 REGULACIONE LINIJE U BLOKU 29

BROJ TAČKE	X	Y
01	6605584.604	4702217.819
02	6605583.176	4702206.796
03	6605615.206	4702159.765
15	6605612.562	4702242.813
16	6605605.480	4702236.482
17	6605594.673	4702226.821

REGULACIJA I NIVELACIJA

broj priloga:
4

CRNA GORA
 GLAVNI GRAD- PODGORICA
 Sekretarijat za planiranje
 prostora i održivi razvoj
 br.08-332/20-1221
 Podgorica ,10.II.2020. god.

DUP "ZAGORIČ II " Podgorica
 UTU ZA UP B29-UP6 , B29-UP7 , KAT. PARCELA
 1039/1, 1040 KO Podgorica II
 PODNOSILAC ZAHTJEVA :
 "TRUDBENIK" doo Mojkovac

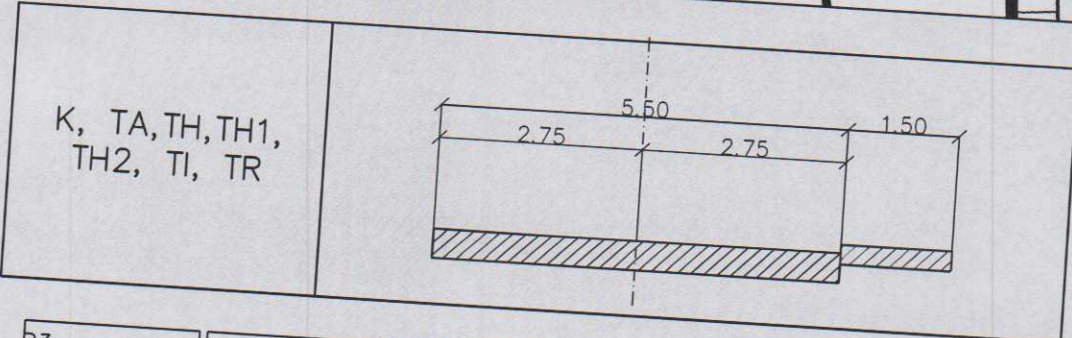

B3 $\alpha = 8^\circ 39' 39.38''$ $R = 47.00m$ $Y = 6605659.13$ $X = 4702291.66$	B4 $\alpha = 12^\circ 11' 15.60''$ $R = 60.00m$ $Y = 6605641.05$ $X = 4702271.13$	B5 $\alpha = 5^\circ 21' 13.56''$ $R = 100.00m$ $Y = 6605620.60$ $X = 4702256.03$	B6 $\alpha = 3^\circ 20' 58.97''$ $R = 100.00m$ $Y = 6605574.70$ $X = 4702215.00$	B7 $\alpha = 2^\circ 42' 28.23''$ $R = 100.00m$ $Y = 6605455.04$ $X = 4702120.00$
--	---	---	---	---



SAOBRAĆAJ

broj priloga:
 5

CRNA GORA
 GLAVNI GRAD- PODGORICA
 Sekretarijat za planiranje
 prostora i održivi razvoj
 br.08-332/20-1221
 Podgorica, 10.11.2020. god.

DUP "ZAGORIČ II" Podgorica
 UTU ZA UP B29-UP6, B29-UP7, KAT. PARCELE
 1039/I, 1040 KO Podgorica II
 PODNOSILAC ZAHTJEVA:
 "TRUDBENIK" doo Mojkovac



- POSTOJEĆI VODOVOD
- PLANIRANI VODOVOD
- POSTOJEĆA FEKALNA KANALIZACIJA
- PLANIRANA FEKALNA KANALIZACIJA
- POSTOJEĆA ATMOSFERSKA KANALIZACIJA
- PLANIRANA ATMOSFERSKA KANALIZACIJA
-  ODVODNJAVANJE PREKO UPOJNOG BUNARA ILI PREPUMPAVANJEM
-  PH PLANIRANI PROTIVPOŽARNI HIDRANT DN 80
-  PH* PLANIRANI PROTIVPOŽARNI HIDRANT DN 100

HIDROTEHNIKA

CRNA GORA
 GLAVNI GRAD- PODGORICA
 Sekretarijat za planiranje
 prostora i održivi razvoj
 br.08-332/20-1221
 Podgorica, 10.11.2020. god.

DUP "ZAGORIČ II" Podgorica
 UTU ZA UP B29-UP6, B29-UP7, KAT. PARCELE
 1039/I, 1040 KO Podgorica II
 PODNOSILAC ZAHTJEVA:
 "TRUDBENIK" doo Mojkovac

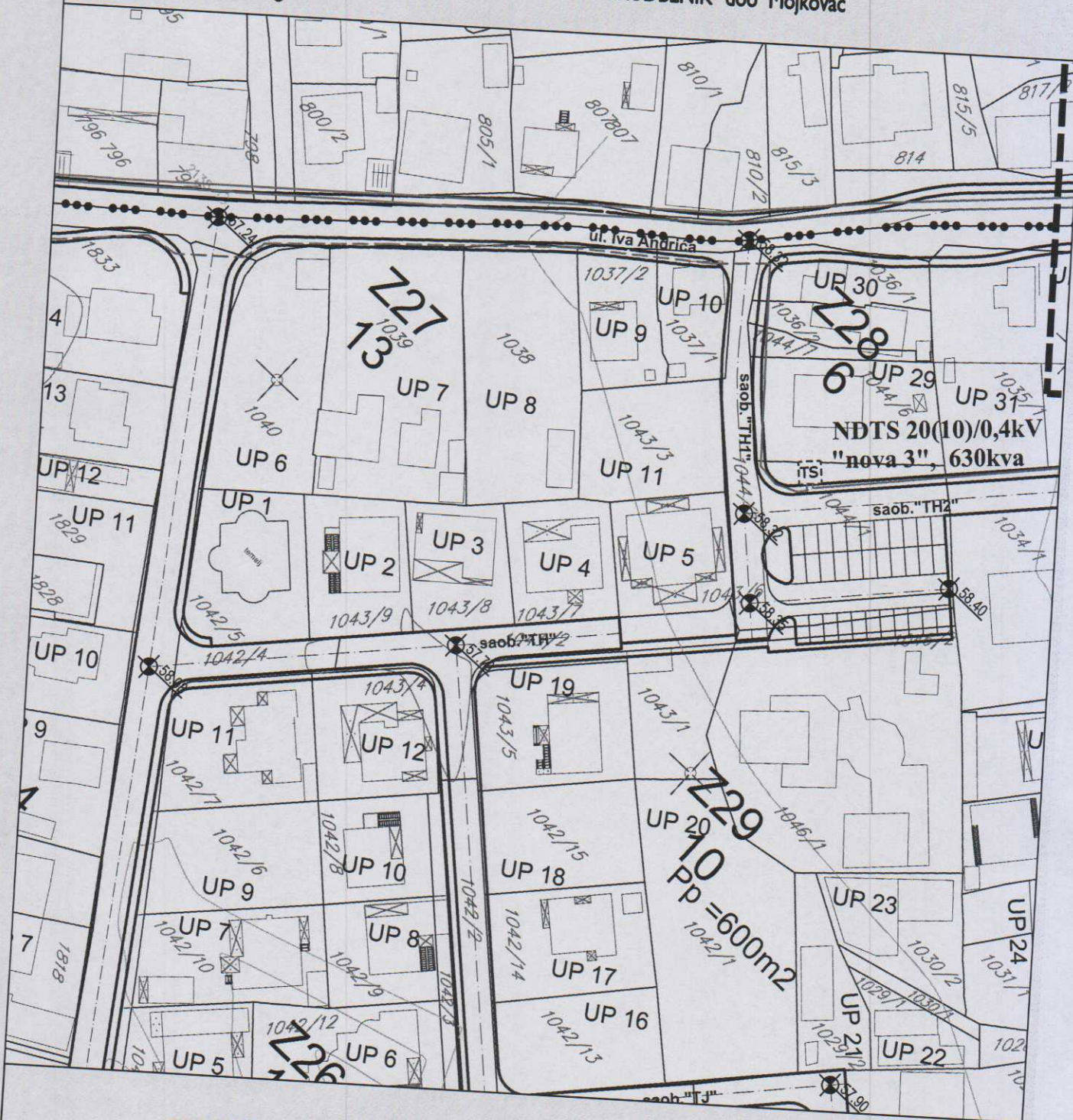

STANJE I PLAN ELEKTROENERGETSKE INFRASTRUKTURE

-  TRAFOSTANICA 10 / 0,4kV
-  TRAFOSTANICA PLANIRANA 2(10) / 0,4kV
-  ELEKTROVOD 10kV
-  ELEKTROVOD 20(10)kV PLANIRANI

ELEKTROENERGETIKA





broj priloga:
7

CRNA GORA
GLAVNI GRAD- PODGORICA
Sekretarijat za planiranje
prostora i održivi razvoj
br.08-332/20-1221
Podgorica, 10.11.2020. god.

DUP "ZAGORIČ II" Podgorica
UTU ZA UP B29-UP6, B29-UP7, KAT. PARCELE
1039/1, 1040 KO Podgorica II
PODNOŠILAC ZAHTJEVA:
"TRUDBENIK" doo Mojkovac

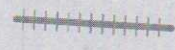

STANJE I PLAN TELEKOMUNIKACIONE INFRASTRUKTURE

-  POSTOJEĆE STANJE TK INFRASTRUKTURE
-  PLANIRANO STANJE TK INFRASTRUKTURE
-  POSTOJEĆE TK OKNO
-  PLANIRANO TK OKNO
-  POSTOJEĆI TK IZVOD

TK INSTALACIJE

CRNA GORA
GLAVNI GRAD- PODGORICA
Sekretarijat za planiranje
prostora i održivi razvoj
br.08-332/20-1221
Podgorica, 10.11.2020. god.

DUP "ZAGORIČ II" Podgorica
UTU ZA UP B29-UP6, B29-UP7, KAT. PARCELE
1039/1, 1040 KO Podgorica II
PODNOŠILAC ZAHTJEVA:
"TRUDBENIK" doo Mojkovac

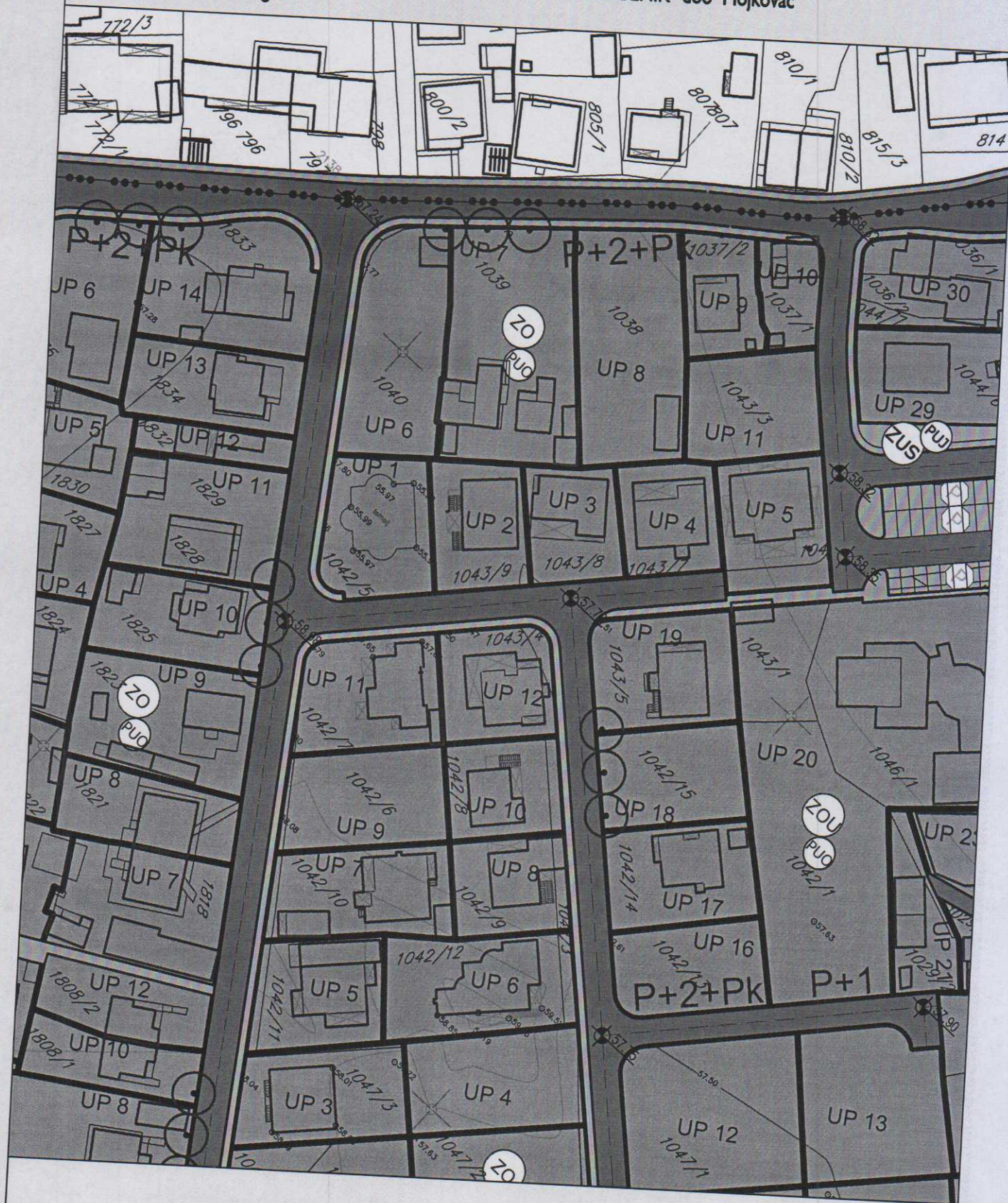

ZO

ZELENILO INDIVIDUALNIH STAMBENIH OBJEKATA

PEJZAŽNO UREDJENJE

broj priloga:

9